

PRODUTO:
COPO 770 ML COM TAMPA + CANUDO

DESCRIÇÃO DO PRODUTO / USO PREVISTO

COPO 770
COPO com aplicação de IML (in-mold-label)
COPO destinado ao armazenamento de produtos alimentícios

Fabricação: MATRIXPLAST

Peso (g): 63,0g
CAPACIDADE (ml): 770ml

DIMENSÕES:

COPO

Altura Total (mm) = 170,00
Diâmetro Boca Superior (mm) = 87,50
Diâmetro Fundo (mm) = 71,50
Variação (mm) = +/-0,20

TAMPA

Altura Total (mm) = 18,50
Diâmetro Boca Superior (mm) = 87,50

CANUDO

Ø9,50 mm x 237,00

COMPOSIÇÃO / FORMULAÇÃO:

Material: PP Copolimero (Polipropileno)
Referência: PP POLIPROPILENO

Masterbatch: Pigmento livre de metais

Obs.: matérias primas destinadas a produtos com contato com alimentos

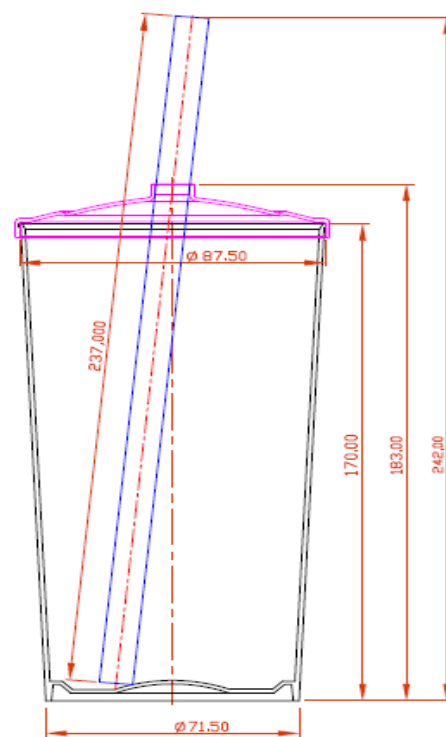

COPO 770ml +TAMPA e CANUDO

GRAVAÇÕES:

LOGO : MATRIXPLAST
Símbolo de reciclagem
Nº de cavidade

PROCESSO DE PRODUÇÃO:

Injeção

COR:

Cor: conforme especificação

ACABAMENTO:

Polido

Rotulo (label):

DIMENSÕES:

Comprimento Superior (mm) = 274,44
Comprimento Inferior (mm) = 228,33
Altura (mm) = 176,35
Variação (mm) = +/-0,20

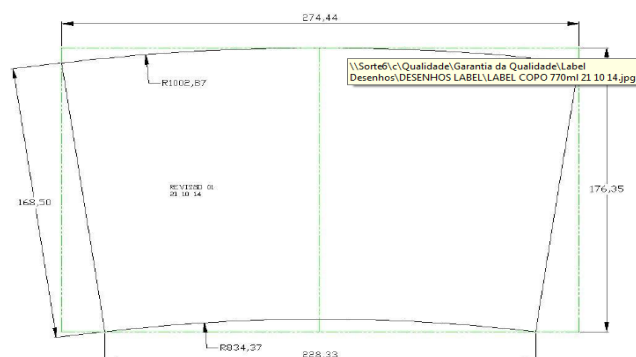

ASPECTO GERAL:

Aspecto visual isento de rebarbas, falhas, manchas na impressão e bolhas.

O COPO deve garantir a integridade do produto quanto à migração de sabor, o material deve estar limpo e livre de corpos estranhos, contaminação bacteriológica oriundas da manipulação do copo.

REQUISITOS ESTATUTÁRIOS E REGULAMENTARES:

Atendimento as Resoluções: RDC nº105; RDC nº17; RDC nº51; RDC nº52 e RDC nº56.

- RDC nº 105: disposições gerais sobre embalagens e equipamentos plásticos para contato com alimentos;
- RDC nº 17: Regulamento técnico sobre a lista positiva de aditivos para materiais plásticos destinados a elaboração de embalagens e equipamentos em contato com alimentos.
- RDC nº 51: Dispõe sobre migração em materiais, embalagens e equipamentos plásticos destinados a entrar em contato com alimentos.
- RDC nº 52: Dispõe sobre corantes em embalagens e equipamentos plásticos destinados a estar em contato com alimentos;
- RDC nº 56: Dispõe sobre a lista positiva de monômero, outras substâncias iniciadoras e polímeros autorizados para elaboração de embalagens a entrar em contato com alimentos.

RASTREABILIDADE:

Etiqueta da caixa: Data de Fabricação e numero de lote

Etiqueta de identificação interna: nome do operador / data e turno

EMBALAGEM:

CAIXA PAPELÃO TRIPLEX MED.:570X455X360 COM 150 COPOS 150 CANUDOS E 150 TAMPAS

TRANSPORTE E ENTREGA:

Transportar em caminhão baú, carga palletizada e envolto por filme plástico (stretch) de modo a proteger a embalagem contra contaminações durante seu transporte.

CONDIÇÕES DE UTILIZAÇÃO:

Temperatura ambiente

CONDIÇÕES DE ARMAZENAMENTO:

Armazenar em temperatura ambiente, livre de intempéries

PRAZO DE VALIDADE:

Indeterminado

ELABORADO/APROVADO:
LUIS CARLOS BONFIM

Data: 07/08/2020