

PRODUTO:
COPO 250 ML COM TAMPA BEBER 3
CORAÇÕES



DESCRIÇÃO DO PRODUTO / USO PREVISTO
 COPO250
 COPO com aplicação de IML (in-mold-label)
 COPO destinado ao armazenamento de produtos alimentícios

Fabricação: MATRIXPLAST INDUSTRIA PRODUTOS E MOLDES PLASTICOS EIRELI –EPP
 Brasil

Peso (g): 33
CAPACIDADE (ml): 250

DIMENSÕES:
COPO
 Altura Total copo = 97 mm
 Diâmetro Boca Superior = 80 mm
 Diâmetro Fundo = 53 mm
 Diâmetro da tampa = 82 mm
 Variação (mm) = +/-0,30

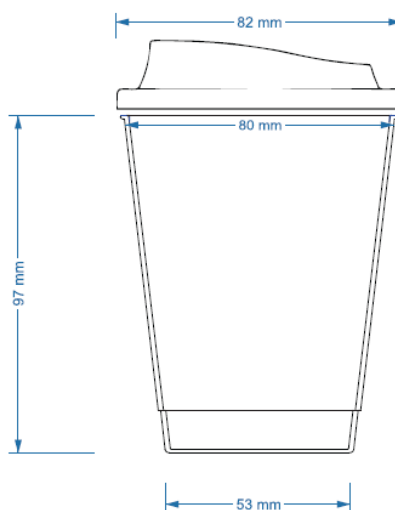

250 ML

COMPOSIÇÃO / FORMULAÇÃO:
Material: PP Copolimero (Polipropileno)
 Referência: PP POLIPROPILENO - BRASKEN

Masterbatch: Pigmento livre de metais

Obs.: matérias primas destinadas a produtos com contato com alimentos

GRAVAÇÕES:
 LOGO : MATRIXPLAST
 Símbolo de reciclagem
 Nº de cavidade

PROCESO DE PRODUÇÃO:
 Injeção

COR:
 Cor: conforme especificação

ACABAMENTO:
 Polido

Rotulo (label):
DIMENSÕES:
 Comprimento Superior (mm) = 242,86
 Comprimento Inferior (mm) = 186,50
 Altura (mm) = 103,23
 Variação (mm) = +/-0,20

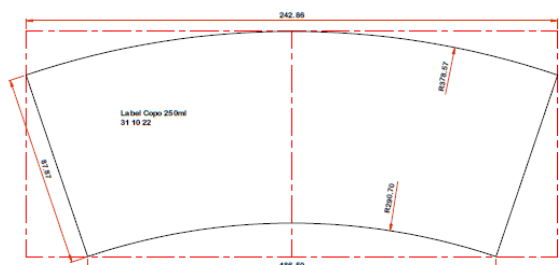

ASPECTO GERAL:

Aspecto visual isento de rebarbas, falhas, manchas na impressão e bolhas.

O COPO deve garantir a integridade do produto quanto à migração de sabor, o material deve estar limpo e livre de corpos estranhos, contaminação bacteriológica oriundas da manipulação do POTE.

REQUISITOS ESTATUTÁRIOS E REGULAMENTARES:

Atendimento as Resoluções: RDC nº105; RDC nº326/2019; RDC nº51; RDC nº52 e RDC nº56.

- RDC nº 105: disposições gerais sobre embalagens e equipamentos plásticos para contato com alimentos;
- RDC nº 326/2019: Regulamento técnico sobre a lista positiva de aditivos para materiais plásticos destinados a elaboração de embalagens e equipamentos em contato com alimentos.
- RDC nº 51: Dispõe sobre migração em materiais, embalagens e equipamentos plásticos destinados a entrar em contato com alimentos.
- RDC nº 52: Dispõe sobre corantes em embalagens e equipamentos plásticos destinados a estar em contato com alimentos;
- RDC nº 56: Dispõe sobre a lista positiva de monômero, outras substâncias iniciadoras e polímeros autorizados para elaboração de embalagens a entrar em contato com alimentos.

RASTREABILIDADE:

Etiqueta da caixa: Data de Fabricação e numero de lote

Etiqueta de identificação interna: nome do operador / data e turno

EMBALAGEM:

CAIXA DE PAPELÃO

TRANSPORTE E ENTREGA:

Transportar em caminhão baú, carga palletizada e envolto por filme plástico (stretch) de modo a proteger a embalagem contra contaminações durante seu transporte.

CONDIÇÕES DE UTILIZAÇÃO:

Temperatura ambiente

CONDIÇÕES DE ARMAZENAMENTO:

Armazenar em temperatura ambiente, livre de intempéries

PRAZO DE VALIDADE:

Indeterminado

ELABORADO/APROVADO:
ADRIANA SOUZA / AIRTON MOMMA

Data: 31/10/2022